



CAMBUSTION Filter Test Housing for Uncanned DPF Testing



DPGまたはエンジンでのフィルタ単体テスト用ハウジング

口径250mmまで、あらゆる形状のフィルタ単体取り付けに対応

ロード、再生または低温試験用

フィルタ差圧および入口、出口圧力や単体温度の測定

CambustionのモデルFTHは、フィルタ単体の特別な缶封入や缶から取り出すことなく、DPFで必要となる背圧、煤のローディング、および再生等のテストを可能にします。これによりテストにかかる時間やコストを削減します。

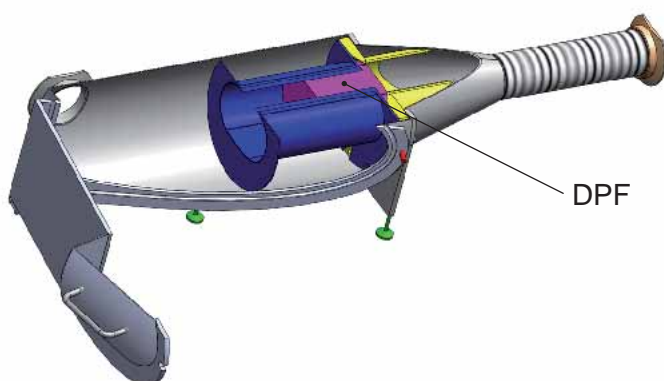

このFTHは様々な形状をしたフィルタ単体をテストできるよう、アダプタと共に使用します。規格外の形状も含め口径および長さ約250mm(10")まで、様々な形状のフィルタ取り付けができるよう、各種のアダプタを利用できます。

フィルタの周囲をクランプする高温耐熱用のリングシールが付属となります。これによって信頼性の高いシールが得られます。

このFTHを使うことで高温フィルタへのローディングやアンローディングが速やかにでき、秤量ミスをなくして正確なスタートロードの計量を行うことができます。

フィルタ入口側と出口側の熱電対と、P測定用の圧力計

を備えています。フィルタ出口側へのアクセスが容易なデザインとなっているため、フィルタ内部への熱電対挿入が簡単にできます。

FTHはフィルタ単体をDPGへ取り付けのために考案されたものですが、エンジンダイナモ用にも適用できます。

Specifications(仕様):

ロード中のフィルタ吹き抜けリーク	< 2.5 kg/hr @ 200 mbar Δp, 250°C
入口側リーク量	<1 kg/hr @ 50 mbar
最大印加圧力	15 bar
最大入口温度	800°C
フィルタの最大寸法	口径 250 mm × 長さ 250 mm*

* 詳細寸法については下記代理店にお問い合わせ下さい。

本仕様は無断で変更する場合があります。

問い合わせ先:

info@cambustion.com

tel: +44 1223 210250

www.cambustion.com

fax: +44 1223 210190

www.sokken.co.jp

株式会社 司測研

tel: 03 3703 4391 販売、サービス

www.morimura.co.jp

森村商事株式会社

tel: 03 3502 6446 輸入、販売



* CAMBUSTION*